

SATJAM AluFalc

montážní návod

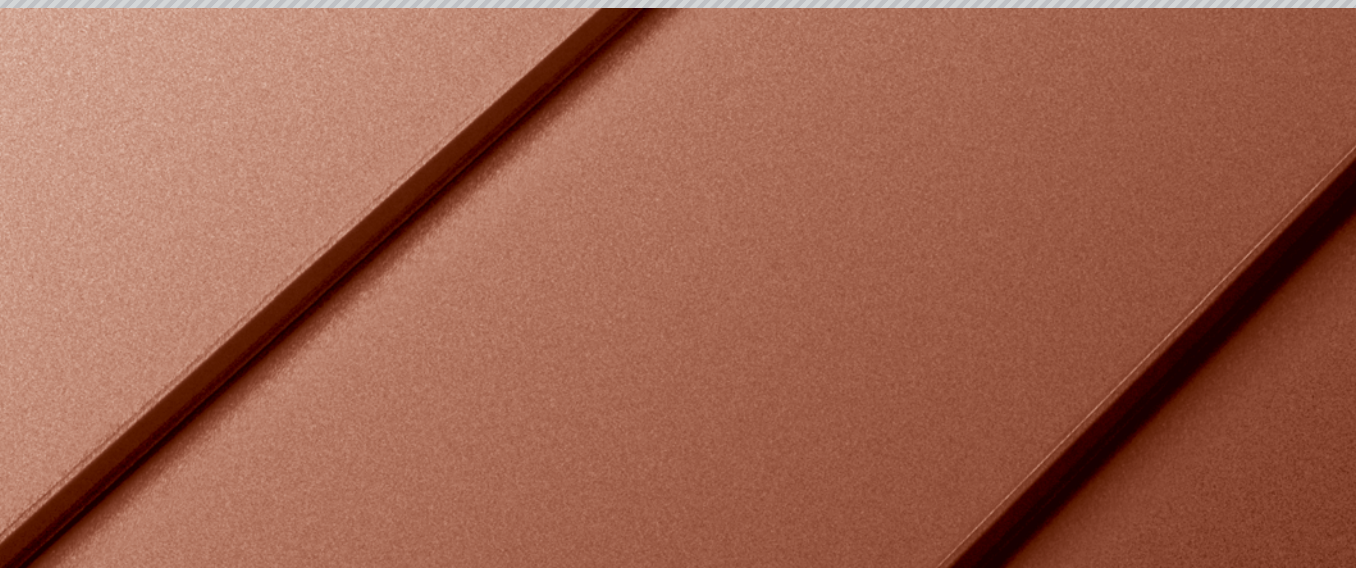

Svitky plechu SATJAM Alufalc jsou materiálem určeným pro provádění střešních krytin a fasádních obkladů prováděných technologií ručního, nebo strojního drážkování (falcování). Plech je slitinou hliníku s lakoplastovou povrchovou úpravou na bázi polymerem modifikovaného polyuretanu. Materiál je

určen pro zpracování běžným klempířským ručním nářadím a strojními drážkovačkami. Používané nástroje a nářadí nesmí mít ostré hrany, které by mohly poškodit povrchovou úpravu, nebo samotné hliníkové jádro svitku.

Technické parametry materiálu

Výrobce	NORSK HYDRO
Typ slitiny	EN 1396 AW-3005 Al Mn 1 Mg 0,5
Falcovací kvalita stav	H41
Tloušťka jádra	0,7 mm
Součinitel délkové roztažnosti	0,024 mm/m/K°
Pevnost v tahu	R m 120 – 170 N/mm ²
Mez tažnos	R p 0,2 min 90 N/mm ²
Tažnost	A 50 min 5%

Celková tloušťka povrchové úpravy	25 µm
Tloušťka finální lakové vrstvy	20 µm
Tloušťka primeru	5 µm
Vzor povrchové úpravy	strukturovaná
Lesk, Gardner 60°	2-6
Nejvyšší provozní teplota	80 °C
Nejnižší provozní teplota	- 60 °C
Nejnižší teplota pro zpracování	5 °C
Nejmenší přípustný rádius ohybu (průměr)	1×tloušťka plechu
Požární klasifikace	A1
Odolnost proti UV	RUV 3
Třída korozní odolnosti	RC3
Odolnost proti poškrábání	2 750 g
Odolnost proti znečištění	dobrá

Rozměry pásů

Materiál je dodáván ve svitcích a tabulích. Tabule mají rozměr 2000×1250 mm. Svitky mají šířku 500 mm, 625 mm, 1000 mm nebo 1250 mm. Svitky široké 1000 a 1250 mm jsou určeny pro další dělení na užší pásy.

Podklad pod krytinu

Střešní konstrukce pod drážkovanou plechovou krytinou musí být odvětraná a musí splňovat požadavky ČSN 73 1901.

Jako nosný podklad pod krytinu je nejčastěji používáno celoplošné prkenné bednění v tloušťce alespoň 24 mm.

Prkna, z nichž je bednění provedeno mají mít šířku minimálně 120 mm a ke krovu mají být kotveny hřebíky nebo vruty odpovídající délky tak, aby nedocházelo k jejich kroucení a zvedání. Mezery mezi prkny nesmí být větší než 15 mm. Jako podklad je možno použít i aglomerovaných desek na bázi dřeva (např. OSB desky). Jejich použití musí být ale vždy přesně specifikováno projektem s přihlédnutím k možným rizikům. Musí být navržena správná tloušťka desek, řešeno kotvení, separační vrstva apod.

Na základě zkušeností doporučujeme upřednostnit jako podklad celoplošné bednění z prken.

Pod krytinu doporučujeme použít separační vrstvu. Separální

vrstva chrání spodní plochu plechu před možným agresivním působením impregnačních prostředků pro ochranu dřeva, vyrovnává drobné nerovnosti povrchu, může chránit dřevěné konstrukce před působením vody před montáží krytiny, snižuje hlučnost krytiny. Je možno použít například strukturovanou rohož WRAP, nebo jiný materiál určený jeho výrobcem k tomuto účelu (nejčastěji jde o pásy na bázi modifikovaného asfaltu). Podle typu separační vrstvy je potřeba určit výšku příponek. Pro drážku výšky 25 mm se u separačních vrstev nestlačitelných používají příponky výšky 25 mm, při použití strukturované rohože příponky výšky 32 mm. Hliníkovou krytinu SATJAM Alufalc není vhodné z důvodu možného vzniku koroze kombinovat s některými jinými kovy.

Je potřeba zamezit i spojení mezi těmito kovy vznikajícího stékající vodou. Tabulka možného ovlivňování kovů je níže:

Působící materiál	Venkov	Město/Průmyslová zóna
Zinek	+	+
Nerez ocel	+	+
Olovo	+	+
Nechráněná ocel	-	-
Měď	-	-

+ Kontakt je možný

- Kontakt vyloučený

Kotvení krytiny

Jednotlivé pásy krytiny s dvojitou stojatou drážkou se k podkladu kotví pomocí příponek.

K dispozici jsou následující typy příponek:

Pevná příponka 25 a 32 mm

materiál – nerezová ocel



Posuvná příponka 25 a 32 mm

*materiál – nerezová ocel
posuv ± 12,5 mm
pro pásy krytiny do 6,5 m*



Posuvná příponka prodloužená 25 mm

*materiál – nerezová ocel
posuv ± 22,5 mm
pro pásy krytiny do 11,5 m*



Příponky jsou určeny pro drážku **25 mm**.

Příponky výšky **32 mm** jsou určeny pro instalace se strukturovanou rohoží.

Rozmístění příponek

Posuvné příponky se používají od délky pásů krytiny 3 m.

Střešní sklon	Poloha oblasti pevných příponek
>3° (5%)	uprostřed krytinového pásu
>3° - 10° (9%-18%)	v horní třetině krytinového pásu
>10° - 30° (18%-58%)	v horní čtvrtině krytinového pásu
>30° (>58%)	na horním konci krytinového pásu

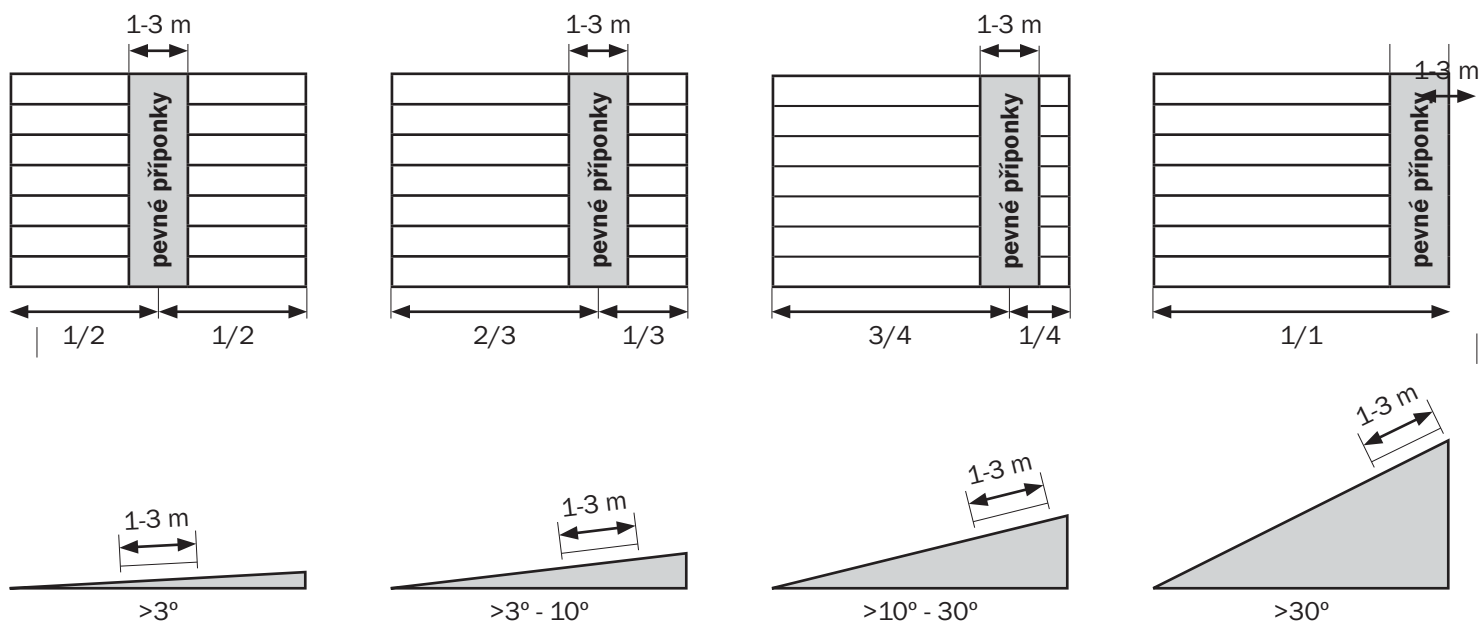

Standardizovaný tvar a rozměr pásu krytiny při použití svitku šířky 625 mm.

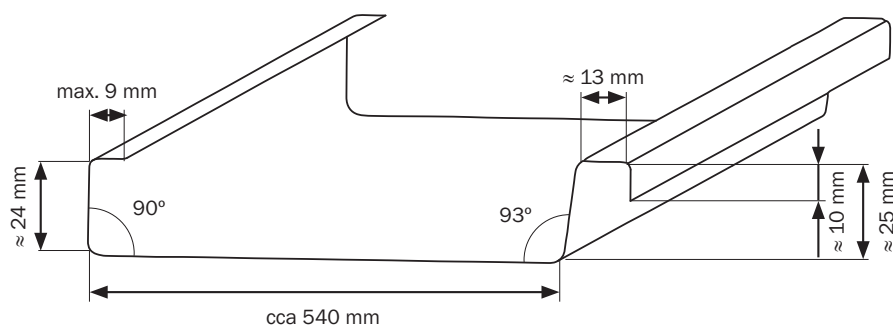

Standardizovaný tvar a rozměr pásu krytiny při použití svitku šířky 500 mm.

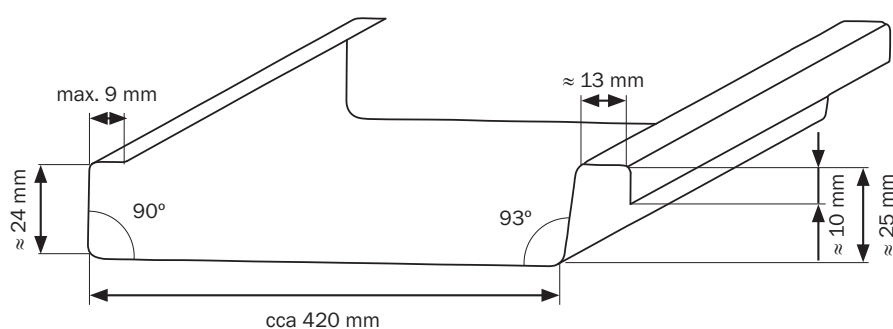

Stanovení minimálního počtu příponek pro krytinu SATJAM AluFalc

Tabulky pro určení minimálního počtu příponek pro uchycení plechové krytiny Satjam vycházejí z normy pro zatížení větrem ČSN EN 1991-1-4.

Zohledňují umístění stavební konstrukce, její osazení v terénu a celkovou výšku budovy.

Výchozí základní rychlost větru je v normě rozdělena do pěti základních oblastí (viz mapa větrovních oblastí ČSN EN 1991-1-4):

Oblast :

- I vb,0 = 22,5 m/s
- II vb,0 = 25,0 m/s
- III vb,0 = 27,5 m/s
- IV vb,0 = 30,0 m/s
- V vb,0 = 36,0 m/s

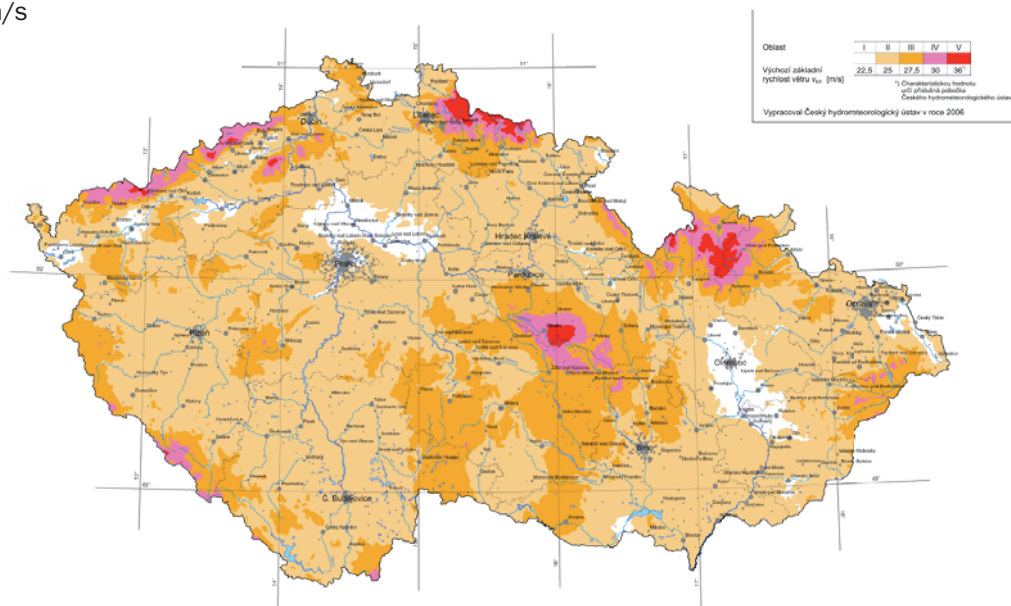

Kategorie území dle ČSN EN 1991-1-4



II oblasti

s nízkou vegetací jako je tráva a s izolovanými překážkami (stromy, budovy) vzdálenými min 20-ti násobek jejich výšky



III oblasti

rovnoměrně pokryté vegetací, pozemními stavbami nebo izolovanými překážkami, jejichž vzdálenost je max 20-ti násobek jejich výšky (vesnice, předměstský terén, souvislý les,...)



IV oblasti

ve kterých je min 15% povrchu pokryto budovami, jejichž průměrná výška je větší než 15 m

Rozdělení ploch střech dle namáhání větrem

Střechy jsou rozděleny na většinové vnitřní plochy „A“ a okrajové (více namáhané) plochy označené „B“.

*Sedlová střecha
se záporným sklonem
a úžlabím*

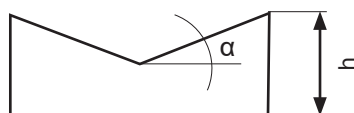

Pultová střecha

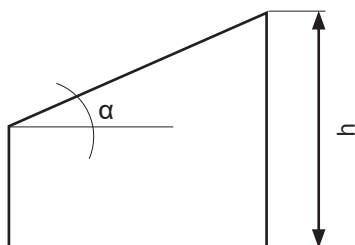

Sedlová střecha

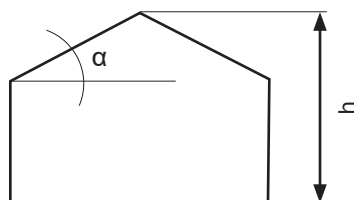

Valbová střecha

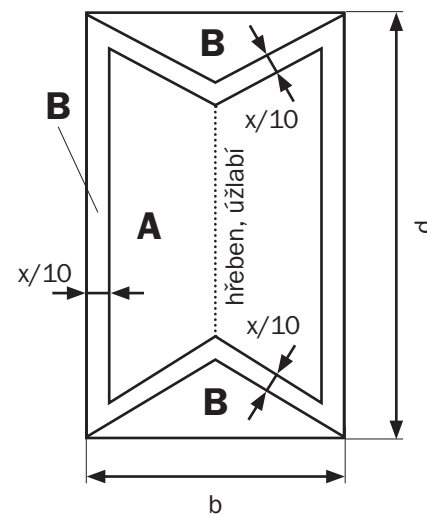
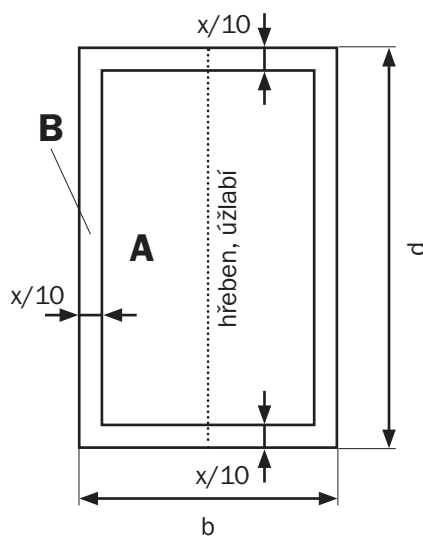
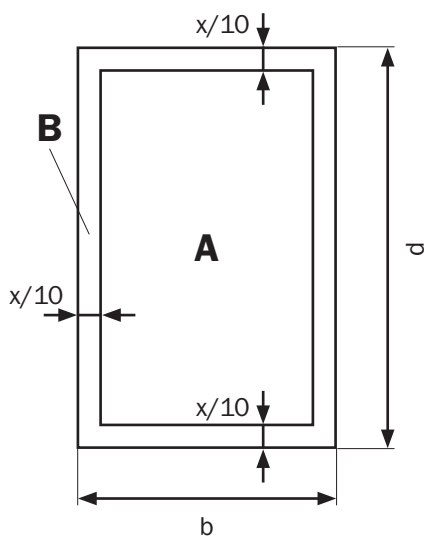
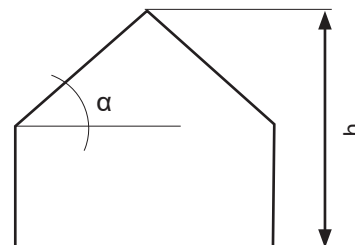

x = větší z hodnot b, nebo d, nebo 2h

Je nutno mít na paměti, že v obrázcích je vidět půdorysný průmět okrajových ploch. Skutečná šířka se vypočítá tak, že se rozměr půdorysného průmětu vydělí $\cos \alpha$, čímž získáme skutečný rozměr v šikmině.

V níže uvedených tabulkách jsou uvedeny počty příponek na 1m² plochy střechy. Pro stanovení počtu příponek na délku konkrétního pásu krytiny je potřeba provést přepočtení. Pro

pás široký 540 mm se hodnota z tabulky dělí číslem 1,9 pro pás široký 420 se hodnota z tabulky dělí číslem 2,4 a vyjde množství příponek na běžný metr pásu krytiny. Platí pravidlo, že maximální vzdálenost příponek pevných 330 mm a maximální vzdálenost posuvných příponek je 500 mm. Tato vzdálenost nesmí být překročena.

Sklon střechy do 5° (platí i pro záporné hodnoty sedlových střech s úžlabím)

OBLAST	OBLAST I						OBLAST II						OBLAST III						OBLAST IV						OBLAST V							
	II		III		IV		II		III		IV		II		III		IV		II		III		IV		II		III		IV			
KATEGORIE TERÉNU	A		B		A		B		A		B		A		B		A		B		A		B		A		B		A		B	
PLOCHA VNITŘNÍ/OKRAJOVÁ	A	B	A	B	A	B	A	B	A	B	A	B	A	B	A	B	A	B	A	B	A	B	A	B	A	B	A	B	A	B		
VÝŠKA BUDOV	2	3	5	2	4	2	4	3	6	3	5	3	5	4	7	3	6	3	6	4	8	4	8	3	7	6	12	5	11	5	10	
	5	3	6	2	4	2	4	4	8	3	5	3	5	5	9	3	6	3	6	5	11	4	8	3	7	8	16	5	11	5	10	
	10	4	8	3	6	2	4	5	9	4	7	3	5	6	11	4	8	3	6	6	13	5	10	3	7	9	19	7	14	5	10	
	15	4	9	3	7	3	5	5	10	4	8	3	6	6	13	5	10	4	7	7	15	6	11	4	8	10	21	8	16	6	12	
	20	5	9	4	7	3	6	5	11	4	9	3	7	6	13	5	11	4	8	8	16	6	12	5	10	11	23	8	18	6	13	
	25	5	10	4	8	3	6	6	12	5	9	4	7	7	14	5	11	4	9	8	17	6	13	5	10	11	24	9	19	7	15	
30	5	10	4	8	3	6	6	12	5	10	4	8	7	15	6	12	5	9	8	17	7	14	5	11	12	25	10	20	8	16		

Sklon střechy od 5° do 60° (platí i pro záporné hodnoty sedlových střech s úžlabím)

OBLAST	OBLAST I						OBLAST II						OBLAST III						OBLAST IV						OBLAST V							
	II		III		IV		II		III		IV		II		III		IV		II		III		IV		II		III		IV			
KATEGORIE TERÉNU	A		B		A		B		A		B		A		B		A		B		A		B		A		B		A		B	
PLOCHA VNITŘNÍ/OKRAJOVÁ	A	B	A	B	A	B	A	B	A	B	A	B	A	B	A	B	A	B	A	B	A	B	A	B	A	B	A	B	A	B		
VÝŠKA BUDOV	2	3	5	3	5	3	5	4	7	3	6	3	5	4	8	4	7	4	7	5	9	5	8	4	8	7	13	6	12	6	11	
	5	4	7	3	5	3	5	5	9	3	6	3	5	6	10	4	7	4	7	7	12	5	8	4	8	9	17	6	12	6	11	
	10	5	9	4	6	3	5	6	10	4	8	3	5	7	13	5	9	4	7	8	15	6	11	4	8	11	21	8	16	6	11	
	15	5	10	4	7	3	5	6	12	5	9	4	7	7	14	6	11	4	8	9	17	7	13	5	9	12	24	10	18	7	13	
	20	6	10	4	8	3	6	7	12	5	10	4	7	8	15	6	12	5	9	9	18	7	14	6	11	13	25	10	20	8	15	
	25	6	11	5	9	4	7	7	13	6	10	4	8	8	16	7	13	5	10	10	19	8	15	6	12	14	27	11	21	9	16	
30	6	11	5	9	4	7	7	14	6	11	5	9	9	16	7	13	6	10	10	19	8	16	7	12	15	28	12	22	9	18		

Sklon střechy od 60° (platí i pro záporné hodnoty sedlových střech s úžlabím)

OBLAST	OBLAST I						OBLAST II						OBLAST III						OBLAST IV						OBLAST V							
	II		III		IV		II		III		IV		II		III		IV		II		III		IV		II		III		IV			
KATEGORIE TERÉNU	A		B		A		B		A		B		A		B		A		B		A		B		A		B		A		B	
PLOCHA VNITŘNÍ/OKRAJOVÁ	A	B	A	B	A	B	A	B	A	B	A	B	A	B	A	B	A	B	A	B	A	B	A	B	A	B	A	B	A	B		
VÝŠKA BUDOV	2	3	4	2	4	2	3	3	5	3	4	3	4	4	6	3	5	3	5	4	7	4	6	4	5	6	9	6	8	5	8	
	5	3	5	2	4	2	3	4	6	3	4	3	4	5	7	3	5	3	5	6	9	4	6	4	5	8	12	6	8	5	8	
	10	4	6	3	5	2	3	5	7	4	6	3	4	6	9	4	7	3	5	7	10	5	8	4	5	10	15	7	11	5	8	
	15	5	7	4	5	3	4	5	8	4	6	3	5	7	10	5	8	4	6	8	12	6	9	4	7	11	16	8	13	6	9	
	20	5	7	4	6	3	4	6	9	5	7	4	5	7	10	6	8	4	6	8	12	6	10	5	7	12	18	9	14	7	10	
	25	5	8	4	6	3	5	6	9	5	7	4	6	7	11	6	9	5	7	9	13	7	10	5	8	12	19	10	15	8	11	
30	5	8	4	6	3	5	6	10	5	8	4	6	8	11	6	9	5	7	9	14	7	11	6	9	13	19	10	16	8	12		

Uvedené tabulky vycházejí z požadované minimální únosnosti jedné příponky 400 N. Nerozlišují, zda se jedná o pevnou nebo posuvnou příponku.

Únosnost jedné příponky 400 N také zhruba odpovídá připevnění příponek dvěma hřebíky 2,8×25 mm na dřevěné bedně tl. 24 mm. (Únosnost hřebíků na vytažení je 440 N). Kotvit příponky je možné i vruty průměru 4 mm. Vždy musí být alespoň 2 ks kotevního prvku na jednu příponku. Kotvení do aglomerovaných desek je možno pouze vruty. Při kotvení do aglomerovaných desek je potřeba zjistit únosnost spoje.

Osazení kotevních prvků v příponkách. Dbejte na to, aby kotevní prvky byly v příponkách osazeny kolmo k podkladu a aby příponky při kotvení nebyly deformovány. Může dojít ke snížení nosnosti spoje a k poškození pásu krytiny.

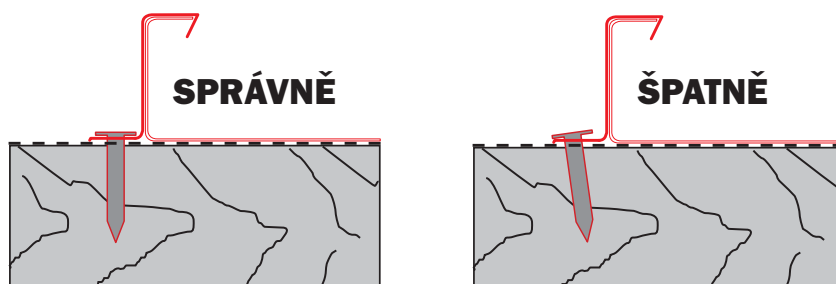

Pozn.: informace uvedené v tomto dokumentu je možno aplikovat i při provádění falcovaných krytin z ocelového plechu

SLUNEČNÍ KOLEKTORY A FOTOVOLTAICKÉ SYSTÉMY

Střechy provedené z krytiny Rapid jsou vhodné pro montáž těchto zařízení. Většina dodavatelů solárních systémů dodává své výrobky včetně nosného roštu a kotevních prvků. Při montáži postupujte v souladu s montážním návodem výrobce solárních systémů a zajistěte, aby veškeré prostupy přes krytinu byly dokonale zajištěny proti vnikání vody. Je možné použít také držák pro solární systémy ze sortimentu firmy SATJAM.

ATYPICKÉ DETAILY

Není-li možné jakýkoliv detail provést z vyráběného sortimentu doplňků, lze použít tabuli plechu, nebo plech ve svitku se shodnou povrchovou úpravou, nebo jiný plech s vysokou korozní odolností (pozink, titan-zinek, olověný pás) pro krytiny v provedení ALUMAT vždy hliníkový plech, nejlépe s identickou povrchovou úpravou. Všechny na stavbě provedené střížné hrany a poškozená místa přímo vystavená povětrnostním vlivům musí být u krytin s lako-plastovou povrchovou úpravou opatřena nátěrem opravnou barvou.

UPOZORNĚNÍ

Střešní konstrukce musí odpovídat platným normám, předpisům i doporučením výrobce pro montáž dané střešní krytiny. Zvláště u budov s obytným podkrovím je nutné navrhovat (dvou i tří pláštové) dokonalé odvětrání střešního pláště v souladu s platnými technickými normami. Skladby střešního pláště je vhodné ověřit tepelně technickým výpočtem. Každá střecha je originál, proto návod výrobce nemůže zohlednit všechny možnosti řešení detailů. Proto výrobce neručí za případné škody vzniklé nesprávným použitím nebo nepochopením návodu.

Zvlnění povrchu krytiny: Mírné zvlnění krytiny není vadou výrobku, ale přirozenou vlastností tohoto typu krytin. Rovinnost krytiny je vždy závislá na rovinnosti podkladu. Zvlnění dále ovlivňuje způsob kotvení krytiny. Pokud jsou kotevní šrouby umístěny v krajích perforace a brání dilataci krytiny, projeví se to na zvětšeném zvlnění povrchu krytiny.

Hlučnost krytiny: Vlivem působení větru může dojít k rozvibrování povrchu krytiny, což s sebou přináší zvýšenou hlučnost. Eliminovat tyto zvukové projevy lze použitím separační vrstvy – např. separační rohože Wrap. Dále je potřeba zvolit správný typ tepelné izolace, která brání šíření zvuku.

PŘEHLED KOROZIVNÍCH PROSTŘEDÍ

třída	produkt	Stupeň korozní agresivity					povrchová úprava
		C1	C2	C3	C4	C5	
EL element	AlZn aluzinek	✓	✓	☎	☎	✗	aluzinek min. 150 g/m ²
EF efekt	PE ²⁵ polyestersat 25 µm	✓	✓	✓	✗	✗	polyester 25 µm
EF efekt	PM satmat 35 µm	✓	✓	✓	✗	✗	polyester 35 µm
EF efekt	PMH satmat hrubozrný 35 µm	✓	✓	✓	✗	✗	polyester 35 µm
ET extra	PUX Purmax [®] 40 µm	✓	✓	✓	✓	✗	hybrid polyester/polyuretan 40 µm
ET extra	PU satpur 50 µm	✓	✓	✓	✓	✗	polyuretan 50 µm
ET extra	PUM Purmat [®] 50 µm	✓	✓	✓	✓	✗	polyuretan 50 µm
EX excelent	CR Crown BT 26 µm	✓	✓	✓	☎	✗	polyester s vysokou odolností 26 µm
EX excelent	APM AluMat AluMat Stucco	✓	✓	✓	☎	✗	polyester 25 µm
EX excelent	AF AluFalc AluFalc Stucco	✓	✓	✓	☎	✗	modifikovaný polyuretan 25 µm

PŘEHLED KOROZIVNÍCH PROSTŘEDÍ

TYP ŠROUBU	STUPEŇ KOROZNÍ AGRESIVITY				
	C1	C2	C3	C4	C5
SDT lakovaný	✓	✓	✓	✗	✗
SDT INOX lakovaný	✓	✓	✓	✓	✗
SDT TORX lakovaný	✓	✓	✓	✗	✗
SDT pro bezpečnostní prvky FeZn	✓	✓	✗	✗	✗
SDT pro bezpečnostní prvky INOX	✓	✓	✓	✓	✗
SDR FeZn	✓	✓	✗	✗	✗
SDR INOX	✓	✓	✓	✓	✗
SO2T FeZn	✓	✓	✗	✗	✗
SO2T lakovaný	✓	✓	✓	✗	✗
SO2T INOX lakovaný	✓	✓	✓	✓	✗
SO2T TORX lakovaný	✓	✓	✓	✗	✗
SO3T FeZn	✓	✓	✗	✗	✗
SO3T Lakovaný	✓	✓	✓	✗	✗
SO5T FeZn	✓	✓	✗	✗	✗
SO5T lakovaný	✓	✓	✓	✗	✗
SO12T FeZn	✓	✓	✗	✗	✗
SO12T lakovaný	✓	✓	✓	✗	✗
SPSL	✓	✓	✓	✓	✗
SDB lakovaný	✓	✓	✓	✗	✗

Vysvětlivky:

- ✓ – doporučeno
- ✗ – nevhodné použití, ztráta záruky
- ☎ – informujte se na našem technickém oddělení

POSTUP PŘI SKLADOVÁNÍ A PŘEPRAVĚ PRODUKTŮ SATJAM

VŠEOBECNÉ POKYNY

Při převzetí zakázky, před počátkem montáže, se ujistěte, že je zakázka kompletní a nevykazuje zjevné vady. Provedte kontrolu typu, materiálu, barevnosti, délky a počtu kusů dodaných výrobků. Je-li důvod k reklamaci z důvodu výskytu vady zjistitelné před zahájením montáže nebo na začátku montáže, nesmí být montáž zahájena nebo musí být přerušena a dodavatel musí být neprodleně písemně vyrozuměn. Do vyjádření výrobce se nesmí výrobky montovat. Nároky po montáži nebudou uznány.

Dbejte na to, aby se výrobky nedostaly do styku s agresivními látkami a barevnými kovy, zvláště pak s mědí, vodou obsahující ionty mědi, a to včetně spojení vznikající stékající vodou nebo materiály, které mohou způsobit změnu elektrického potenciálu, ani s výrobky mědi pokovenými, vápnem, cementem a jinými pojivy, kyselinami, louhy, zplodinami hoření obsahujícími dehet a jinými agresivními chemickými látkami. U hliníkových plechů zamezte i styku s ocelí, a to včetně spojení vznikajícího stékající vodou.

PODMÍNKY SKLADOVÁNÍ

Dobu skladování omezte na minimum. Není dovoleno skladování nezakrytých výrobků. V případě krátkodobého skladování (max. 1 týden) skladujte výrobky pod plachtou a zajistěte odvětrání. Originální přepravní obal není určen ke skladování výrobků.

Je-li nutná doba skladování delší, než jeden týden, umístěte výrobky v suché a větrané místnosti a ponechte je odkryté s volným přístupem vzduchu ke všem vrstvám. Pozinkované a aluzinkové plechy opatřete navíc vrstvou konzervačního oleje. Naolejování a pasivace pozinkovaných a aluzinkových plechů provedená výrobcem tvoří ochranu před bílou korozí pouze během přepravy.

V případě zatečení vody, mezi jednotlivé plechy, nebo jejího zkonkondenzování může dojít ke vzniku elektrického článku a následné korozi. Plechy, které byly ovlhčeny během přepravy nebo skladování, osušte a následně jednotlivé pásy proložte tak, aby byla zajištěna volná cirkulace vzduchu.

Pozinkované a aluzinkové plechy po osušení zkontrolujte a opatřete vrstvou konzervačního oleje.

Plechů uložené v balících nebo ve svících nesmí být skladovány na volném prostranství nebo v místech vystavených působení vlhkosti a teplotním změnám.

Zvláštní pozornost věnujte vykládce v zimních podmínkách a následnému skladování ve vytápěných skladech. V důsledku značných teplotních rozdílů vzniká kondenzát.

Lakované plechy mohou být z výroby opatřeny ochrannou fólií, která je určena výhradně k ochraně povrchu plechů před mechanickým poškozením. Použití ochranné fólie nezbavuje povinnosti zabezpečit a chránit plechy během skladování a zpracování proti působení chemických a povětrnostních vlivů. Při skladování delším než 2 týdny je nutno odstranit z výrobků ochrannou folii a jednotlivé díly krytiny proložit tak, aby byla umožněna volná cirkulace vzduchu mezi jednotlivými díly a vyloučit kondenzaci. Při nedodržení těchto pravidel hrozí vznik bílé koroze.

Při skladování a dopravě dbejte, aby plechy nebyly vystaveny nadměrnému slunečnímu záření a vysokým teplotám. Při skladování v nevhodném prostředí, vniknutí vlhkosti pod fólii nebo při nadměrném zahřátí plechů může dojít ke změně přilnavosti folie k povrchu vlivem degradace lepidla. Dojde-li v důsledku tohoto k ulpění lepidla na povrchu plechu, odstraňte je benzínovým čističem. Vždy dbejte na co možná nejkratší kontakt povrchu plechu s rozpouštědlem. Je zakázáno používat k čištění abrazivní prostředky. Ma-

ximální doba skladování nesmí být delší než 6 měsíců od data výroby.

Při nedodržení výše uvedených pokynů dojde ke ztrátě záruky.

PŘEPRAVA

Přepravujete-li plechy vlastním dopravním prostředkem, musí mít takový automobil ložnou plochu umožňující bezproblémovou naskládku i vykládku a její délka musí odpovídat délce přepravovaných výrobků. Ty nesmí přesahovat za hranu automobilu. Správné uložení a ukotvení výrobků během přepravy zabrání poškození jejich povrchu.

Pozinkované a aluzinkové plechy během přepravy bezpodmínečně chraňte před působením povětrnostních vlivů.

Vykládku proveďte odpovídajícím manipulačním nebo zvedacím zařízením (viz piktogramy v úvodu) nebo při ruční vykládce odpovídajícím počtem osob tak, aby nedošlo k poškození povrchové úpravy, k ohnutí bočních hran a k nadměrnému průhybu plechů. Nadměrný průhyb plechů způsobuje později problémy s jejich správným slícováním při montáži (natažení v zámcích) a na reklamace takové vady nebude brán zřetel.

DĚLENÍ A MONTÁŽ

K dělení plechů používejte mechanické nůžky, elektrické nůžky nebo elektrickou prostřihávačku. Po ukončení montáže bezpodmínečně očistěte povrch plechů od pilin, třísek a jiných nečistot. Použití úhlové brusky je zakázáno!

Jakékoliv dodatečné ohyby plechu provádějte pouze při teplotě plechu i okolního prostředí nad 5 °C.

Všechny střížné hrany, poškrábaná místa a jiná poškození povrchu, k nimž dojde při montáži a jsou vystaveny povětrnostním vlivům, zapravte správkovou barvou dle pokynů uvedených na obale.

Pro spojování a kotvení používejte pouze doporučený spojovací a kotvení materiál. Spojovací a kotvnící materiál z pozinku a nerezí používejte na pozinkovaný a aluzinkovaný plech. Pro hliníkové plechy použijte spojovací a kotvicí prvky z hliníku nebo nerezí.

ÚDRŽBA

Jednotlivé typy povrchových úprav používejte tak, aby svou odolností odpovídaly agresivitě prostředí v dané lokalitě.

Bez ohledu na umístění stavby provádějte (minimálně jednou ročně) prohlídky a údržbu zabudovaných plechů (týká se i krytiny), zabráníte tak jejich předčasnému stárnutí. Případné poškození povrchové úpravy očistěte a opravte správkovou barvou.

Při znečištění povrchu očistěte. Pro čištění doporučujeme použít teplou vodu s běžným typem saponátu. Je zakázáno používat abrazivní prostředky (drátěnky, ocelové kartáče, prášky na nádobí a brusné pasty). Pro odstranění nečistot nerozpustných ve vodě použijte benzínový čistič. Při čištění benzínovým čističem dbejte následujících zásad:

- Povrch nesmí být v dlouhodobém kontaktu s touto látkou.
 - Před započítím čištění je nutné postup odzkoušet na vzorku. Jde zejména o kontrolu povrchu po vyčištění.
 - Po očištění musí být povrch opláchnut vodou.
- Je zakázáno používat jiná organická rozpouštědla.

TECHNICKÉ ODDĚLENÍ:

Mobil: 605 248 726

Fax: 596 231 098



střechy · okapy · trapézy

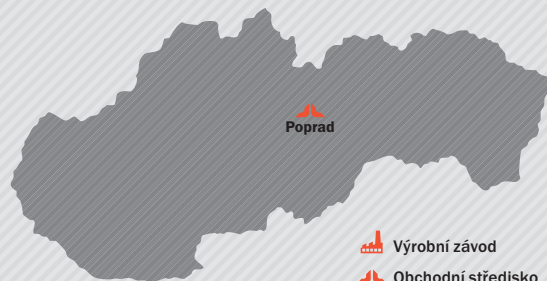
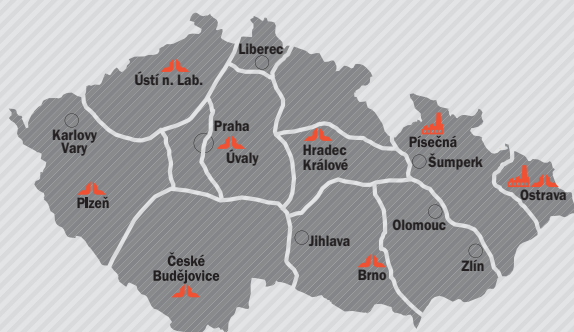

Výrobní závod

Obchodní středisko

- SATJAM, s.r.o., Michalská 1032/21, 710 00 Ostrava
tel.: +420 596 223 511, fax: +420 596 223 560
e-mail: satjam@satjam.cz
- Praha – Jiráskova 367, 250 82 Úvaly
tel.: +420 281 980 861, e-mail: praha@satjam.cz
- Brno – Kaštanová 34, 620 00 Brno
tel.: +420 517 070 019, e-mail: brno@satjam.cz
- Ostrava – Michalská 1032/21, 710 00 Ostrava
tel.: +420 596 223 535, e-mail: ostrava@satjam.cz
- Hradec Králové – Areál VESNA, Čeperka 306
tel.: +420 495 490 877, e-mail: hradec.kralove@satjam.cz
- Ústí nad Labem – Textilní 3459, 400 01 Ústí nad Labem
tel.: +420 477 750 311, e-mail: usti@satjam.cz
- České Budějovice – Dobrovodská 2129, 370 06 České Budějovice
tel.: +420 380 070 171, e-mail: ceske.budejovice@satjam.cz
- Plzeň – Tovární ul., 330 12 Horní Bříza
tel.: +420 377 010 085, e-mail: plzen@satjam.cz

- SATJAM, s.r.o., Hodžova 3/3292,
P.O.BOX 66, 058 01 Poprad
tel.: +421 527 723 617, fax: +421 527 893 512
e-mail: obchod@satjam.sk

CCS BONUS SATJAM

vždy něco navíc pro klempíře a pokrývače

V novém programu CCS Bonus SATJAM sbíráte a čerpáte body jednoduše.

<http://bonus.satjam.cz>



JSME DRŽITELI CERTIFIKÁTŮ

- ČSN EN ISO 9001:2016
- ČSN EN ISO 14001:2016
- ČSN OHSAS 18001:2008

NÁŠ KOMPLETNÍ SORTIMENT

- střešní krytiny
- okapové systémy
- střešní doplňky
- trapézové plechy
- střešní okna a výlezy
- stěnové kazety, panely
- konstrukční profily
- rovinné plechy, svitky
- interiérové podhledy a obklady
- nadkrokové izolace



NAŠE PRODUKTY VYRÁBÍME Z MATERIÁLŮ RENOMOVANÝCH SPOLEČNOSTÍ:



voestalpine



SSAB

Váš prodejce



www.satjam.cz